

轮式挖掘机

A 916

Litronic®

版本

6

工作重量

17,300 kg

发动机

115 kW / 156 HP

欧洲 Stage IIIA (等效)

美国 Tier 3

中国第三阶段

铲斗容量

0.30 – 1.05 m³



LIEBHERR

工作效率

长期稳定的动力、坚固性和精确性

经济性

物超所值 - 最佳的经济性和环保性

工作重量

17,300 kg

发动机

115 kW / 156 HP

欧洲 Stage IIIA (等效)

美国 Tier 3

中国第三阶段

铲斗容量

0.30 - 1.05 m³



可靠性

专业、耐久、创新 - 经验丰富

舒适性

出类拔萃的舒适特性 - 在确保舒适性的同时提高了工作质量

易于维护

全方位优质服务 - 简单、快速和安全



工作效率



长期稳定的动力、 坚固性和精确性

利勃海尔轮式挖掘机设计用于实现最高的生产效率。卓越的挖掘功率、出色的负荷能力以及快速的工作循环构成了高效施工的前提条件。丰富多样的作业工具更让其如虎添翼。

最高的工作效率

多面性和坚固性

利勃海尔开发了功率强劲的 A916, 以便在各个应用领域中满足生产和效率要求。公路、渠道和管道建设以及传统的土方工程只是其能力范围的一部分。A916 的机械设计为您带来决定性优势。紧凑尺寸下优异的重量分布特点结合了卓越的多面性和突出的稳定性以及工作效率。

更加快速

我们的要求是自己掌握关键技术。在液压挖掘机和系统开发与制造方面的多年经验确保了组件相互之间的完美配合。每一名驾驶员日复一日享受着这一技术成果: 利勃海尔液压挖掘机的一大优势在于实现高精度的同时能够快速、连贯地执行动作。即使在驾驶期间, 也能充分发挥这些优异性能。如有需求, 可以根据全新的任务领域通过模式开关调整机器的速度和精度, 同时还能节省燃料。

精确工作

精确工作

利勃海尔操纵杆让驾驶员可以享受利勃海尔液压系统非同寻常的灵敏性。

由此, 机器驾驶员就可以在短时间内完成要求复杂的工作任务。多年来, 利勃海尔还启用了一款四轴式无级比例控制器。外形纤细并且符合人体工程学设计的比例传感器赋予传统机械控制器更多功能, 不仅具有直观效果, 而且无需干预立即可用。典型功能是控制工具中的高压和中压液压回路以及降低机器支腿。

操纵杆上的按钮可以自行配置, 确保了更多的舒适性和功能。



持久动力

- 强劲、坚固的工程机械发动机确保了满负荷下的持续使用
- 高扭矩的 4.5 l 排量确保了低转速工作时的燃料效率
- 带增压空气冷却的高效涡轮增压器 – 在燃料消耗较低时同样实现高功率
- 专门为应用于工程机械而开发

强力工作

- 高挖掘力和破碎力
- 即使在硬质地面中也能确保持久的高挖掘效率
- 挖掘力更大, 因此完成工作更快

行走机构

- 高牵引力确保了快速加速, 高发动机功率确保了爬坡时较高的最终速度
- 减少了使用地点之间和施工现场上的非生产运行时间
- 更快到达目标地 – 更快投入生产

经济性



物超所值 - 最佳的经济性和环保性

利勃海尔轮式挖掘机将高生产力与优异的经济性结合在一起 - 每一台机器出厂时都标配这种特性。根据需求, 还可以利用利勃海尔大容量挖斗、节省燃料的利勃海尔液压油或利勃海尔快换系统进一步提高每台轮式挖掘机的效率。

最高的效率

强劲的工程机械发动机

在 A916 中运行着一个坚固耐用并且现代化的四缸发动机，其功率强劲、节省燃料并且运行可靠。这种高效的直列式发动机通过低转速时的高扭矩发挥性能，可以最佳地充分利用其可用的转速范围。长时间的强化试验已经验证了安装组件的耐抗性和质量。即使在最恶劣的使用条件下，发动机也能满足利勃海尔要求的高质量标准。这实现了机器在整个使用寿命期间的可靠使用。

怠速自动调节装置

一旦手从操纵杆上离开，并且没有激活液压功能，标配的怠速自动调节装置就会将发动机转速降至怠速水平。一旦手重新靠近操纵杆，操纵杆中的接近传感器就会激活最初的发动机转速。由此，就可以立即重新使用之前的转速。除了节省燃料外，同时还降低了生成的噪音。

提高了生产力

利勃海尔 快换系统

为了提高工程机械的生产效率，利勃海尔提供了大量适用于不同应用领域的加装工具供您选择。为了快速、安全地更换工具，可在 A916 上配备不同的快换系统。利用这些系统可以大大减少时间和人员成本，提高机器的负荷率。

自动作业制动器 and 摆动轴锁定装置

自动作业制动器确保无需再手动操作制动踏板。机器停止运行时，作业制动器会自动启用。尤其在挖掘机经常移动的使用情况中，这会加快工作进度，由此提高生产效率。另外，还可以将自动作业制动器与摆动轴锁定装置相连。机器处于工作状态时，摆动轴会自动锁定，由此确保最佳的稳定性。

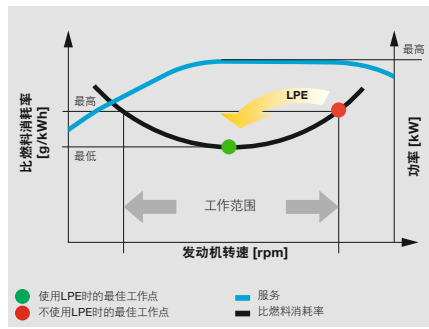

ECO 模式

- 特别适用于要求经济又环保的工作
- 节约燃油最高可达 20%
- 约 80% 的应用可采用此模式，且没有任何性能或速度的损失

智能化机器控制系统确保了低燃料消耗

- Liebherr-Power-Efficiency (LPE) 系统在效率方面优化了驱动组件之间的相互协作
- LPE 系统在最低的燃料消耗范围内实现了机器运行，在功率不变的情况下降低了消耗并提高了效率

智能化冷却系统

- 恒温调节系统可以按需控制冷却
- 节省燃料
- 加速了热机运转
- 恒定的油温确保了油质保持不变
- 延长了驱动组件的使用寿命

可靠性



专业、耐久、创新 - 经验丰富

可靠性确保了安全性。安全性对于项目成功与否具有决定性的影响。数十年来，利勃海尔始终以安全稳妥而著称 - 拥有可靠的工程机械和面向客户的销售与服务合作伙伴。利勃海尔工程机械名副其实：有投资，就有回报。

高机器可用性

质量和能力

我们的产品经验、对于技术转换和客户反馈的理解以及销售和服务,是实现面向未来的理念的基础,也是走向成功的关键。另外,利勃海尔数十年来还因为其广泛的产品线和系统解决方案而令人信服。许多关键组件,例如发动机、电子设备部、回转支撑、回转驱动和液压缸等,都是由我们自主研发和生产。广泛的产品线确保了一流质量,实现了组件相互之间的最佳配合。

坚固耐用的结构形式

所有钢结构件均由利勃海尔自主设计,然后在最高的质量要求下自行或与合作多年的供应商一起进行制造。高强度的钢板适用于最苛刻的要求,在延长使用寿命的同时确保了高抗扭性能,并且能够最佳地吸收传导力。

更加安全

安全性

除了轮式挖掘机的工作效率和经济性外,人身和机器安全也是一个重要方面。

丰富的配置,例如动臂和斗杆油缸上的管道破裂保险装置、液压支腿上的负载保持阀、过载报警装置、翻车保护系统(ROPS)和贯穿后挡风玻璃的紧急出口,在每次使用中都能确保最大的安全性。

最高的稳定性

结实的车架带有牢固焊接的液压支腿,在每次使用时都能确保最高的安全性和稳定性,延长了使用寿命。推土铲以及支腿适用于条件最为恶劣的应用环境,因此,机器可以在满负荷下可靠完成所有待处理的工作。



QPDM – 质量和过程数据管理

- QPDM 实现了生产数据的采集、记录和分析
- 记录和检查过程自动化
- 在大批量生产时仍能保持一以贯之的高质量



卓越视野

- 后部空间监控摄像头和选配的侧部空间监控摄像头让驾驶员可以始终最佳地观察其工作区域以及机器周围
- 光线条件不好时,选配的工作大灯为机器周围提供了最佳的照明,由此进一步提高了人身和机器安全



Mitas EM 22 双轮胎

- 专门开发的双轮胎可以在未支撑状态下确保高稳定性
- 高耐磨强度延长了使用寿命
- V型胎面花纹确保了高抓地力

舒适性



出类拔萃的舒适特性 - 在确保舒适性的同时提高了工作质量

利勃海尔挖掘机驾驶室采用大尺寸并且符合人体工程学的设计。驾驶员座椅可以个性化调节，控制仪表的布置条理分明，视野最佳。自动空调始终会确保“利勃海尔舒适型驾驶室”中拥有正确温度。

一流的驾驶室

生产工作环境

宽敞的利勃海尔驾驶室为长时间的工作提供了大量空间，大型窗户面积和纤细的横梁确保了最好的视野。所有操纵杆和操作区均在抓握范围内，完美地融合在驾驶室的人体工程学设计中。通过简单控制触摸屏可以调节头部、腹部和脚部区域中标配自动空调的温度、风力以及不同的出气口。

驾驶员座椅

可以提供标准款和舒适款的驾驶员座椅，由此确保最高的座椅舒适度。即使标准款驾驶员座椅也是由优质材料制成拥有丰富的标准配置，例如气动弹簧、座椅加热、头枕、腰椎支撑以及许多其他选项。在我们看来，这是任何工程机械都不可或缺的奢华体验。

运行平稳

通过使用利勃海尔的粘弹性支撑、优质的隔音材料以及运行平稳的柴油发动机，可以将噪音排放和振动降到最低。

舒适操作

带有免提通话装置的收音机

选配的利勃海尔收音机具有 MP3 功能，带有一个 USB 接口，可以作为集成式免提通话装置的接口使用。机器驾驶员通过蓝牙将其智能手机与收音机相连时，可以将触摸屏用于控制通话。由此就可以通过一个中央单元进行所有的媒体控制，不论是收音机、MP3 还是手机通话，更加清晰、简洁、舒适。

操作单元

大触摸屏为驾驶员提供了一个快速、简单的界面，使用机器工作时，该界面会显示所有相关信息。扁平且直观的菜单引导确保了快速的理解，实现了信息中心的高效使用。既然可以简单，为何要选择复杂。



加油

- 利用选配的加油泵可以直接从油罐中给机器加油
- 集成式加油软管以及加满时的自动关断装置提高了舒适性并缩短了加油时间
- 加油 - 简单、快速和安全

可推入的两件式挡风玻璃

- 通过推入挡风玻璃使工作区域视野开阔
- 简单的机械机构确保打开过程流畅、直观
- 挡风玻璃采用两件式设计

直观的操作

- 在 7 英寸大型彩色显示屏上显示机器数据和摄像头画面，可以触摸操作以及通过菜单栏进行直接访问
- 20 个可自由分配的加装工具存储位，确保了在更换工具时可以快速、简单地设置油压和油流

易于维护



全方位优质服务 - 简单、快速和安全

利勃海尔轮式挖掘机不仅具有功率强劲、坚固耐用、精确高效的优点，还因为其便于维护的机械结构而令人信服。可以快速、简单、安全地进行维护。由此最大限度地减少了工程机械的维护成本和停工时间。

深思熟虑的维护方案

便于维护的机械结构

便于维护的机械结构缩短维护时间，最大限度地减少了维护成本。

可以从地面上方便地靠近所有维护点，通过能大幅敞开的大型维护门轻易地进入维护点。利勃海尔的设计理念是尽可能让维护点互相接近且尽可能的少。

CAN 总线系统

为了监控及诊断机器，会收集各种运行数据并借助一个可扩展的 CAN 总线系统将其发送到驾驶室内的控制中心。由此，您可以随时检查机器是否处于正常状态并确保按照规定日期执行各项维护。

专业服务合作伙伴

更强的合作伙伴 - 更好的服务

利勃海尔的客服部门能够为您提供持久的关怀和基于合作关系的安全性。利勃海尔工厂和遍及全球的服务合作伙伴会为您提供专业、可靠并且高效的支持 - 随时随地。速度和可靠性是利勃海尔服务理念的中流砥柱。反应快速意味着缩短了停工时间，有助于快速恢复机器的生产效率。

专业的咨询和服务

我们理所应当为广大客户提供专业咨询。经验丰富的专家会在面对所有特殊要求时为您提供决策帮助：面向实际应用的销售咨询、服务协议、价格低廉的维修选项、原装零件管理 - 敬请联系我们！

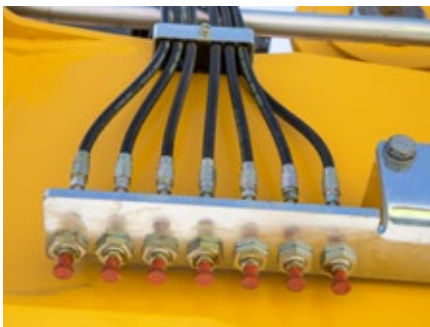

可靠的润滑

- 所需的润滑点汇总在一块板条上，由此减少了维护时间
- 各个润滑嘴易于靠近

理想的维护操作性

- 大幅敞开的大型维护门
- 可以从地面上方便、安全地靠近发动机油、燃料、空气和驾驶室空气的过滤器
- 可以从驾驶室中检查液压油箱中的油位
- 液压油箱中的标配磁性杆作为可靠的维护指示器

快速的备件服务

- 利勃海尔 拥有一个中心备件仓库，可以全天候为我们的经销商提供备件
- 电子备件目录：可以通过 利勃海尔在线门户网站快速、可靠地进行选择和订货
- 利用在线跟踪功能可以随时跟踪您订货的进展状态

轮式挖掘机 A 916 Litronic

一览

最佳的机械设计确保了最大的可靠性

- 高强度钢构成的坚固耐用的结构形式
- 焊接的实心支腿
- 所有支腿上都有负载保持阀
- 动臂和斗杆油缸上标配管道破裂保险装置的利勃海尔液压缸
- 过载报警装置
- 翻车保护系统 (ROPS)
- 双轮胎

先进的技术确保了最高的经济性

- 坚固耐用的工程机械发动机确保了满负荷下的持久使用
- Liebherr-Power-Efficiency (LPE) – 利勃海尔智能发动机控制系统
- 传感器控制型怠速自动调节装置
- 负载传感控制系统

深思熟虑的维护方案确保了最高的生产效率

- 便于维护的机械结构, 易于靠近维护点
- 汇总于一根板条上的润滑点简化了手动润滑过程
- Liebherr Hydraulic Plus 液压油的使用寿命最高可达 8000 个运行小时
- 具备资质和经验的专家会提供专业指导





符合人体工程学设计的驾驶员工作位置确保了最高的舒适度

- 不同规格的优质驾驶员座椅
- 交感控制台和符合人体工程学设计的操纵杆
- 左侧的折叠式控制台
- 带有 4 向微型操纵杆的比例控制器
- 自动空调
- 操作单元 – 可触摸操作的 7 英寸大型彩色显示屏
- 后部空间监控和选配的侧部空间监控
- 可以利用免提通话装置舒适地操作收音机
- 用于加装工具的工具控制系统 (选配)
- LED 大灯 (选配)
- 大面积玻璃窗
- 可推入的两件式挡风玻璃

完美的组合确保了最大的工作效率

- 功率强劲的 4 缸直列式发动机带有共轨喷油系统
- 利勃海尔液压系统在执行组合及流畅动作的同时能够确保出色的挖掘力和破碎力
- 不同的工作装置、工具及选配确保了机器的灵活配置

技术数据



柴油发动机

ISO 9249 的标准额定功率	在转速 1,800 RPM 时功率为 115 kW (156 HP)
型号	Cummins QSB 4.5
类型	直列 4 缸
缸径 / 行程	107 / 124 mm
排量	4.5 l
发动机工作方式	4 冲程柴油发动机 共轨喷油系统 涡轮增压, 后冷 低废气排放
空气滤清器	配备粗、精二级过滤的干式空气滤清器
发动机怠速	传感器控制
电气系统	
电压	24 V
蓄电池	2 x 135 Ah / 12 V
交流发电机	三相电流 28 V / 90 A
废气处理	欧洲 Stage IIIA (等效) / 美国 Tier 3 / 中国第三阶段
油箱容量	250 l



冷却系统

柴油发动机	水冷 紧凑型散热器, 由水冷却单元, 液压油冷却单元, 进气冷却单元以及温控无级变速的风扇组成; 清洁散热器时风扇组件可完全翻转打开
--------------	---



液压控制

功率分配	通过集成安全阀的阀组控制进行调节, 可同步且独立的操作行走机构、回转装置和施工机具
伺服回路	
工作装置和回转机构	带液压先导控制器和比例式操纵杆
行走	带电子比例式踏板
附加功能	通过开关或者电子比例式踏板
比例控制器	用于液压附加功能的操纵杆上的比例式编码器



液压系统

液泵	
用于工作装置和行走驱动	利勃海尔轴向柱塞变量泵
最大流量	300 l/min.
最大压力	350 bar
泵调节器和泵控制器	利勃海尔同步舒适系统 (LSC) 配有电子发动机转速传感器调节, 压力和流量补偿, 扭矩受控的回转优先
液压油箱容量	130 l
液压系统	最大 300 l
液压油滤清器	一个位于回油系统中的滤芯, 集成精滤器 (5 μm)
工况模式选择	通过一个模式预选器调节发动机功率和液压系统, 以匹配应用于经济且环境友好的操作或实现最大的挖掘性能以适应重型工作
S (灵敏)	适用于精细特殊作业或者抬升重物的模式
E (生态)	用于经济和环保特殊作业的模式
P (强力)	低燃油消耗高功率模式
P+ (全功率)	用于极端困难应用的最高功率模式, 适合持续作业
发动机转速及性能设定	通过通过发动机转速同步无级调整发动机功率和液压系统功率
选配	工具控制: 在屏幕上有 20 种固定可调的流量和压力组合, 供选配的附加装置使用



回转驱动

驱动	利勃海尔轴向柱塞马达, 配有集成式制动阀和扭矩控制器、利勃海尔行星齿轮传动装置
回转支撑	利勃海尔密封式滚珠轴承齿圈, 内齿结构
回转速度	0 - 10.0 RPM 无级变速
回转扭矩	54 kNm
驻车制动器	湿式多片式制动器 (弹簧作用, 液压释放)
选配	定位回转制动器、踏板操作



驾驶室

驾驶室	ROPS 安全驾驶室结构（翻车保护）可将前挡风玻璃单独或连同下方部件一起推入车顶下方，工作大灯集成在车顶内部，门上有推拉式窗户（可从左右两个方向开启）、司机室空间巨大、吸震悬浮、消音绝缘、有色夹层安全玻璃、天窗和挡风玻璃上单独的遮阳卷帘
标准型驾驶员座椅	气动悬浮驾驶员座椅，配有可立体调节的座位扶手、头枕、腰部安全带、带座椅加热器、手动重量调节装置、可调整斜度和长度的座垫以及机械式腰椎支撑装置
舒适型驾驶员座椅（选配）	区别于标准型驾驶员座椅的配置：可锁定的水平减震装置、自动重量调节装置可调节减震器硬度、气动式腰椎支撑和带活性炭的被动式座椅空调
操纵手柄	操纵杆可与操作台和座椅一起移动、可折叠的左侧控制台
操作和显示	大型高分辨率的控制单元，显而易见带彩色触摸显示屏适用于视频、具有多种设置、控制和监控选项，例如空调调节、燃料消耗、机器和工具参数
空调系统	自动空调装置、空气循环功能、一键快速除冰和除湿、可通过菜单控制通风翻盖、循环及新风过滤器可方便地从外部更换；专为极端室外温度设计的加热冷却单元；光照传感器及内外温度传感器（取决于国家地区）

底盘

驱动	大型两挡动力换挡变速箱和电控制缓行器、带双侧作用制动阀的利勃海尔轴向柱塞马达
牵引力	127 kN
行驶速度	0 – 3.5 km/h 无级（缓行野外地形） 0 – 7.0 km/h 无级（一般野外地形） 0 – 13.0 km/h 无级（缓行道路） 0 – 37.0 km/h 无级（一般道路）
行走运行	汽车式驾驶，带油门踏板、巡航控制功能：可存储在野外行驶和道路行驶的加速踏板设置
车桥	手动或自动液压控制前桥摆动锁
运行制动	带蓄能器的双回路行走制动系统；湿式、无反向间隙多片式制动器
自动挖掘制动器	加速（操作加速踏板）和机器停止（锁定装置）时自动工作；挖掘制动器自动接合 – 可与自动摆动桥锁定装置联接
驻车制动器	湿式多片式制动器（弹簧作用，液压释放）
稳定装置	后支腿 + 前推土铲 (推土铲可在行驶过程中进行调节)



工作装置

类型	在高负荷位置采用高强度钢板可满足最严苛的要求。工作装置及油缸采用复杂但稳定可靠的安装方式
液压油缸	配备特殊密封系统且有防振装置的利勃海尔液压油缸
轴承	密封，低维护



整机

润滑	标配：整体动臂上的分散式润滑条以及斗杆上的单点润滑油嘴；选配：用于上车架和机具的全自动利勃海尔中央润滑设备
噪音排放	
ISO 6396	L _{pA} (驾驶室内) = 71 dB(A)
2000/14/EC	L _{WA} (环境噪音) = 100 dB(A)

尺寸

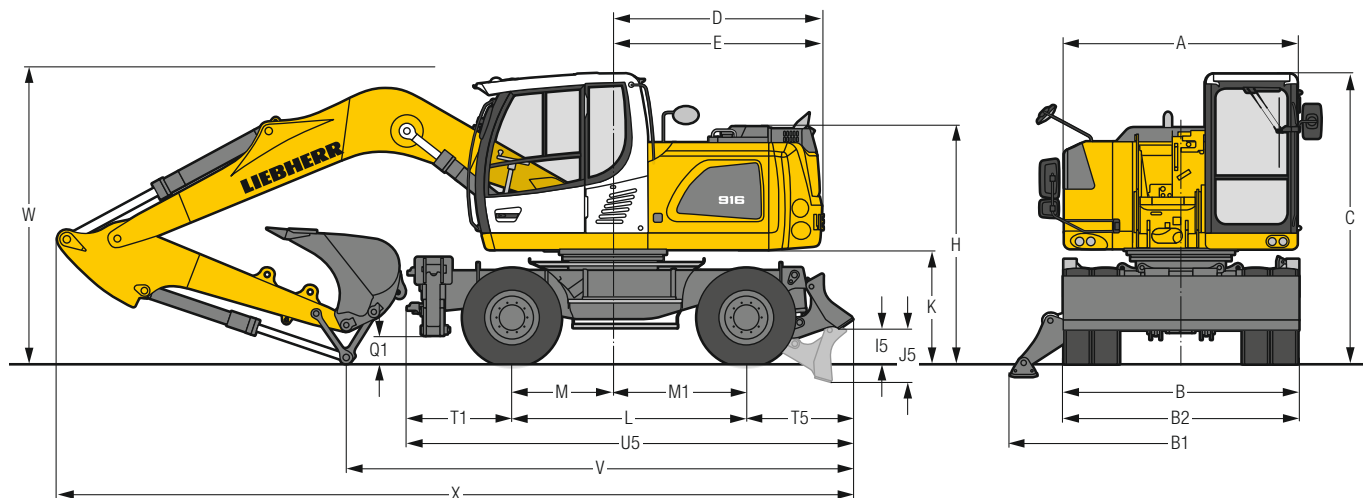

	mm
A	2,525
B	2,550
B1	3,695
B2	2,550
C	3,165
D	2,250
E	2,270
H	2,590
I5	380
J5	585
K	1,230
L	2,540
M	1,100
M1	1,440
Q1	305
T1	1,135
T5	1,153
U5	4,830

E = 尾部回转半径
 轮胎 10.00-20

	斗杆长度 m	动臂 5.00 m 后支腿 + 前推土铲 mm
V	2.45	5,300
	2.65	5,500*
	3.05	5,750* ¹⁾ ²⁾
W	2.45	3,100
	2.65	3,150*
	3.05	2,950* ¹⁾
X	2.45	8,300
	2.65	8,650*
	3.05	8,550* ¹⁾

机具在转向桥上方

* 为了减少运输尺寸，机具位于挖掘桥上方

¹⁾ 不含反铲斗

²⁾ 铲斗油缸处于收回状态

W = 包括约 150 mm 软管在内的最大离地间隙

反铲工作装置

动臂 5.00 m

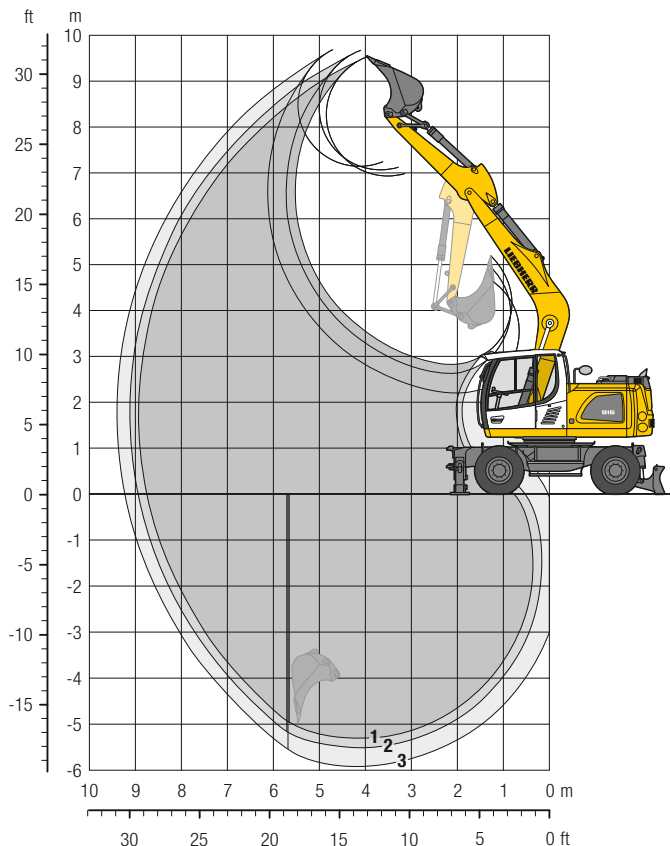

挖掘范围

无快速更换器	1	2	3
斗杆长度	m 2.45	2.65	3.05
最大挖掘深度	m 5.30	5.50	5.90
停机平面上最大挖掘半径	m 8.75	8.95	9.25
最大卸载高度	m 6.95	7.05	7.15
最大斗齿高度	m 9.55	9.75	9.70
最小前部回转半径	m 2.58	2.61	2.41

挖掘力

无快速更换器	1	2	3
最大斗杆挖掘力 (ISO 6015)	kN 65.7	61.8	55.3
	t 6.7	6.3	5.6
最大铲斗挖掘力 (ISO 6015)	kN 86.2	86.2	86.2
	t 8.8	8.8	8.8

带松土型铲斗的最大挖掘力 114.0 kN (11.6 t)

工作重量

工作重量包括含 8 个轮胎和中间环在内的主机、5.00 m 动臂、2.65 m 斗杆和 850 mm/0.60 m³ 的反铲斗。

底盘型式	重量 (kg)
A 916 Litronic 带后支腿 + 前推土铲	17,300

铲斗 每台机器稳定性按照标准 ISO 10567* (倾翻载荷的 75%)

切削宽度 mm	容量 m ³	重量 kg	未支撑			后支腿 + 前推土铲, 放下		
			斗杆长度 (m)			斗杆长度 (m)		
			2.45	2.65	3.05	2.45	2.65	3.05
500 ²⁾	0.30	290	■	■	■	■	■	■
650 ²⁾	0.42	400	■	■	■	■	■	■
850 ²⁾	0.60	430	■	■	■	■	■	■
1,050 ²⁾	0.80	510	■	■	■	■	■	△
1,250 ²⁾	0.95	560	△	△	-	△	△	-
500 ³⁾	0.30	330	■	■	■	■	■	■
650 ³⁾	0.42	440	■	■	■	■	■	■
850 ³⁾	0.60	480	■	■	■	■	■	■
1,050 ³⁾	0.80	570	■	■	△	■	■	△
1,250 ³⁾	0.95	630	△	△	-	△	△	-
500 ⁴⁾	0.32	280	■	■	■	■	■	■
650 ⁴⁾	0.45	380	■	■	■	■	■	■
850 ⁴⁾	0.65	410	■	■	■	■	■	■
1,050 ⁴⁾	0.85	490	■	■	△	■	■	△
1,250 ⁴⁾	1.05	530	△	△	-	△	△	-

* 负载基于 ISO 10567 标准且不超过倾翻载荷的 75% 或液压能力的 87%；不带快速更换器时的最大斗杆的长度，摆动桥锁止时在坚实平整的地面上可作 360 度回转起重作业

¹⁾ 类比 SAE 标准 (堆装)

²⁾ 配备斗齿的反铲斗 ³⁾ 配备斗齿的 HD 版反铲斗 ⁴⁾ 配备切削刃的反铲斗 (也可提供 HD 版本)

允许最大物料密度 ■ = ≤ 1.8 t/m³, ■ = ≤ 1.5 t/m³, △ = ≤ 1.2 t/m³, - = 不允许

起重能力

动臂 5.00 m

斗杆 2.45 m

底盘的稳定状态		3.0 m		4.5 m		6.0 m		7.5 m		m	
m	后部	前部	m		m		m		m		m
7.5	—	—			3.0*	3.0*			2.2*	2.2*	4.8
	支腿	推土铲			3.0*	3.0*			2.2*	2.2*	
6.0	—	—			4.2*	4.2*	2.7*	2.7*	1.9*	1.9*	6.2
	支腿	推土铲			4.2*	4.2*	2.7*	2.7*	1.9*	1.9*	
4.5	—	—			4.2	4.9*	2.7	4.2	1.8*	1.8*	7.1
	支腿	推土铲			4.9*	4.9*	4.3	4.3*	1.8*	1.8*	
3.0	—	—			3.9	6.1*	2.5	4.0	1.8	1.9*	7.5
	支腿	推土铲			6.1*	6.1*	4.2	4.8*	1.9*	1.9*	
1.5	—	—			3.5	5.9	2.4	3.8	1.7	2.6*	7.6
	支腿	推土铲			6.1	7.3*	4.0	5.4*	2.6*	2.6*	
0	—	—	4.2*	4.2*	3.3	5.6	2.3	3.7	1.7	2.3*	7.4
	支腿	推土铲	4.2*	4.2*	5.9	7.8*	3.9	5.6*	2.3*	2.3*	
-1.5	—	—	6.0	7.4*	3.3	5.6	2.2	3.7	1.9	2.8*	6.8
	支腿	推土铲	7.4*	7.4*	5.8	7.5*	3.8	5.5*	2.8*	2.8*	
-3.0	—	—	6.1	9.1*	3.3	5.6			2.4	3.9	5.8
	支腿	推土铲	9.1*	9.1*	5.9	6.4*			4.1	4.1*	
-4.5	—	—									
	支腿	推土铲									

斗杆 2.65 m

底盘的稳定状态		3.0 m		4.5 m		6.0 m		7.5 m		m	
m	后部	前部	m		m		m		m		m
7.5	—	—			3.1*	3.1*			2.0*	2.0*	5.1
	支腿	推土铲			3.1*	3.1*			2.0*	2.0*	
6.0	—	—			3.8*	3.8*	2.7	2.9*	1.7*	1.7*	6.5
	支腿	推土铲			3.8*	3.8*	2.9*	2.9*	1.7*	1.7*	
4.5	—	—			4.2	4.6*	2.7	4.1*	1.6*	1.6*	7.3
	支腿	推土铲			4.6*	4.6*	4.1*	4.1*	1.6*	1.6*	
3.0	—	—	7.0	9.4*	3.9	5.9*	2.5	4.0	1.8	2.5*	7.7
	支腿	推土铲	9.4*	9.4*	5.9*	5.9*	4.2	4.7*	2.5*	2.5*	
1.5	—	—			3.5	5.9	2.4	3.8	1.7	2.7	7.8
	支腿	推土铲			6.1	7.1*	4.0	5.3*	2.8	3.2*	
0	—	—	4.4*	4.4*	3.3	5.6	2.3	3.7	1.6	2.5*	7.6
	支腿	推土铲	4.4*	4.4*	5.8	7.7*	3.8	5.6*	2.5*	2.5*	
-1.5	—	—	5.9	7.1*	3.2	5.5	2.2	3.6	1.8	2.5*	7.0
	支腿	推土铲	7.1*	7.1*	5.8	7.6*	3.8	5.5*	2.0*	2.0*	
-3.0	—	—	6.0	9.5*	3.3	5.6	2.3	3.7	2.2	3.5*	6.0
	支腿	推土铲	9.5*	9.5*	5.8	6.6*	3.8	4.1*	3.5*	3.5*	
-4.5	—	—									
	支腿	推土铲									

斗杆 3.05 m

底盘的稳定状态		3.0 m		4.5 m		6.0 m		7.5 m		m	
m	后部	前部	m		m		m		m		m
7.5	—	—							1.6*	1.6*	5.5
	支腿	推土铲							1.6*	1.6*	
6.0	—	—					2.7*	2.7*	1.4*	1.4*	6.8
	支腿	推土铲					2.7*	2.7*	1.4*	1.4*	
4.5	—	—			4.0*	4.0*	2.7	3.5*	1.6*	1.6*	7.6
	支腿	推土铲			4.0*	4.0*	3.5*	3.5*	1.6*	1.6*	
3.0	—	—	7.3	8.2*	4.0	5.5*	2.6	4.0	1.8	2.7*	8.0
	支腿	推土铲	8.2*	8.2*	5.5*	5.5*	4.2	4.4*	2.7*	2.7*	
1.5	—	—	5.1*	5.1*	3.6	5.9	2.4	3.8	1.7	2.7	8.1
	支腿	推土铲	5.1*	5.1*	6.1	6.8*	4.0	5.1*	2.8	3.4*	
0	—	—	5.1*	5.1*	3.3	5.6	2.2	3.7	1.6	2.7	7.9
	支腿	推土铲	5.1*	5.1*	5.8	7.6*	3.8	5.5*	2.8	3.3*	
-1.5	—	—	5.8	7.0*	3.2	5.5	2.2	3.6	1.7	2.1*	7.3
	支腿	推土铲	7.0*	7.0*	5.7	7.6*	3.7	5.5*	2.1*	2.1*	
-3.0	—	—	5.9	10.1*	3.2	5.5	2.2	3.6	2.0	3.0*	6.4
	支腿	推土铲	10.1*	10.1*	5.7	6.9*	3.8	4.9*	3.0*	3.0*	
-4.5	—	—			3.4	4.8*			3.1	4.4*	4.8
	支腿	推土铲			4.8*	4.8*			4.4*	4.4*	

高度 能 360° 回转 底盘处于纵向位置 最大挖掘半径 * 受液压性能限制

工作装置斗杆末端 (无铲斗) 的起重能力以吨 (t) 为单位, 且指在坚实平整的地面上, 摆动桥处于锁止状态。底盘处于横向位置时标明的能力值可保证 360 度回转有效。底盘处于纵向位置时 (+/- 15°) 标明的能力值规定稳定装置未抬起时机具位于转向桥之上, 稳定装置落下时机具位于刚性桥之上。标示出来的负载根据 ISO 10567 标准计算, 不超过倾翻载荷的 75% 或液举升能力的 87% (用 * 标明)。挖掘机的起重能力由机器的稳定性和液举升能力共同决定。

欧洲标准 EN 474-5 规定: 挖掘机在欧盟国家进行起重作业时必须配备油缸防管路破裂安全阀、过载报警装置、吊钩和提升能力图。

机具派生型

沟渠清理铲斗 / 回转式铲斗

沟渠清理铲斗 每台机器稳定性按照标准 ISO 10567* (倾翻载荷的 75%)

切割宽度 mm	容量 ISO 7451 ¹⁾ m ³	重量 kg	未支撑			后支腿 + 前推土铲, 放下		
			斗杆长度 (m)			斗杆长度 (m)		
			2,45	2,65	3,05	2,45	2,65	3,05
动臂 5.00 m								
1,500 ³⁾	0.50	430	■	■	■	■	■	■
1,600 ²⁾	0.55	690	■	■	■	■	■	■
1,600 ²⁾	0.80	850	△	△	-	■	△	-
2,000 ²⁾	0.50	690	■	■	■	■	■	■
2,000 ³⁾	0.48	400	■	■	■	■	■	■
2,000 ²⁾	0.70	880	△	△	-	■	△	-

回转式铲斗 每台机器稳定性按照标准 ISO 10567* (倾翻载荷的 75%)

切割宽度 mm	容量 ISO 7451 ¹⁾ m ³	重量 kg	未支撑			后支腿 + 前推土铲, 放下		
			斗杆长度 (m)			斗杆长度 (m)		
			2,45	2,65	3,05	2,45	2,65	3,05
动臂 5.00 m								
1,500 ²⁾	0.60	680	■	■	■	■	■	■
1,600 ²⁾	0.80	820	△	△	-	■	△	-

* 负载基于 ISO 10567 标准且不超过倾翻载荷的 75% 或液压能力的 87%；不带快速更换器时的最大斗杆的长度，摆动桥锁止时在坚实平整的地面上可作 360 度回转起重作业

¹⁾ 类比 SAE 标准 (堆装)

²⁾ 2 x 50° 可回转

³⁾ 刚性沟渠清理挖斗

允许最大物料密度 ■ = ≤ 1.8 t/m³, ■ = ≤ 1.5 t/m³, △ = ≤ 1.2 t/m³, - = 不允许

配置

●●● 底盘

双回路制动系统	•
挖掘制动器, 自动	•
司机室进入, 后部	•
轮胎 (双胎) Mitas EM 22 10.00-20 PR 16 (MH3)	•
支腿单独控制系统	+
行驶速度挡位 (四挡)	•
挡泥板 (后轮和前轮)	+
所有支腿油缸上的负载保持阀	•
动力换挡变速箱, 半自动	•
驻车制动器, 免维护	•
后支腿 + 前推土铲	•
活塞杆防护装置, 推土铲	+
活塞杆防护装置, 支腿	+
调速装置 37 km/h*	•
左侧存储箱 - 可锁闭	•
右侧存储箱 - 可锁闭	+
运输固定孔	•
工具包, 升级版	+

🚗 上车

上车架上的工作大灯, 1 个, LED, 右侧	+
上车架后方的工作大灯, 2 个, LED	+
带加油泵的加油系统	+
电气设备的主断路开关	•
带气弹簧的发动机罩	•
上车架上的轮廓标志灯, LED 双闪	+
服务门, 可锁闭	•

🛢️ 液压系统

液压油箱和泵之间的截止阀	•
压力检验接口	•
发动机停止运行时用于受控降下机具的蓄能器	•
内置超精细过滤区域的液压油过滤器	•
利勃海尔液压油, -20 °C 到 +40 °C	•
利勃海尔液压油, 专门用于热带或寒冷地区	+
液压系统中的磁棒	•
辅助油路滤清器	+
高压回路和倾斜油缸的转换装置	+

🛢️ 柴油发动机

可逆风扇驱动器, 全自动	+
带除尘装置的空气预过滤器	+
燃油预热装置	+

🚗 驾驶室

存储箱	•
推土铲, 左侧操纵杆上的比例控制器	•
驾驶室后方工作大灯, LED	+
驾驶室前方工作大灯, 卤素 (防雨罩下方)	•
驾驶室前方工作大灯, LED (防雨罩上方)	+
驾驶室前方工作大灯, LED (防雨罩下方)	+
可从外部查看的运行小时数显示器	•
舒适型回转机构制动器, 左侧或右侧操纵杆中的按钮	+
标准型驾驶员座椅	•
舒适型驾驶员座椅	+
行驶警报装置 (前进和后退时会发出声响, 可关闭)	+
可将前挡风玻璃单独或连同下方部件推入车顶下方	•
带间歇开关装置和刮水清洗设备的前挡风玻璃雨刷器	•
巡航控制	•
橡胶脚垫, 可移除	•
内部照明装置	•
车内后视镜	•
车牌照架, 带灯	+
挂衣钩	•
自动空调	•
燃料消耗指示器	•
可水平调节的转向柱	•
后挡风玻璃紧急出口	•
回转定位制动器	+
比例控制器	•
舒适型收音机, 通过带免提通话装置的显示单元进行操作	+
收音机安装准备	•
前挡风玻璃上方的防雨罩	•
ROPS 防滚翻保护装置	•
驾驶室上的轮廓标志灯, LED 双闪	+
着色玻璃	•
雨刷器, 整个前挡风玻璃	•
车门中的滑窗	•
上方防护栅 (顶部防护)	+
前方防护栅 (前方防护), 可调节	+
采用复合安全玻璃制成的右侧窗玻璃和前挡风玻璃	•
遮阳卷帘	•
停车采暖装置, 可设置 (星期定时开关)	+
左侧控制面板, 可翻转	•
电子防驶离装置	+
点烟器	•

配置



工作装置

动臂上的工作大灯, 2个, 卤素	•
动臂上的工作大灯, 2个, LED	+
高压回路包括管路、无压力的回油管路和工具控制装置	+
液压工具的提升油缸保险装置	+
漏油管路, 额外用于加装工具	+
利勃海尔挖沟清理斗	+
利勃海尔快速更换器, 液压或机械式	+
利勃海尔回转式铲斗	+
利勃海尔回转式旋转器	+
利勃海尔分类抓斗	+
利勃海尔反铲铲斗	+
利勃海尔斗齿系统	+
利勃海尔贝壳抓斗	+
包括管路的中压回路	+
整体式动臂	•
防管路破裂装置, 举升油缸	•
防管路破裂装置, 斗杆油缸	•
回流管路, 无压力 (包含在高压回路选件中)	+
斗杆端部的软管快速连接器	•
斗杆的底部防护	+
工具控制装置, 可通过显示器选择 20 种工具设置	+
过载警报装置	•



整机

低温套件	
燃油预热装置	+
润滑装置	
上车架和机具润滑装置, 手动 - 分散 (润滑点)	•
下车架润滑装置, 手动 - 分散 (润滑点)	•
上车架和机具中央润滑设备, 全自动 (不带快速更换器和连接板)*	+
监控装置	
带摄像机的后方空间监控装置	•
带摄像头的侧方空间监控装置	+

• = 标准, + = 选配

* = 取决于国家

为了维持保修的有效性, 由非利勃海尔供应商提供的选购设备和特殊附件应在利勃海尔的认可和批准下才能安装。
更多配置或特殊应用要求请咨询利勃海尔公司销售人员。

Liebherr-Hydraulikbagger GmbH
Liebherrstraße 12, D-88457 Kirchdorf/Iller
☎ +49 7354 80-0, Fax +49 7354 80-7294
www.liebherr.com, E-Mail: info.lhb@liebherr.com
www.facebook.com/LiebherrConstruction

利勃海尔机械服务 (上海) 有限公司
上海市外高桥保税区马吉路 88 号 1 号楼, 邮编: 200131
☎ 021 - 5046 1988, 传真: 021 - 5046 1989
www.liebherr.com, E-Mail: lms@liebherr.com
www.facebook.com/LiebherrConstruction